

マルチスリット側溝柵 S1C型

柵本体

柵ふた

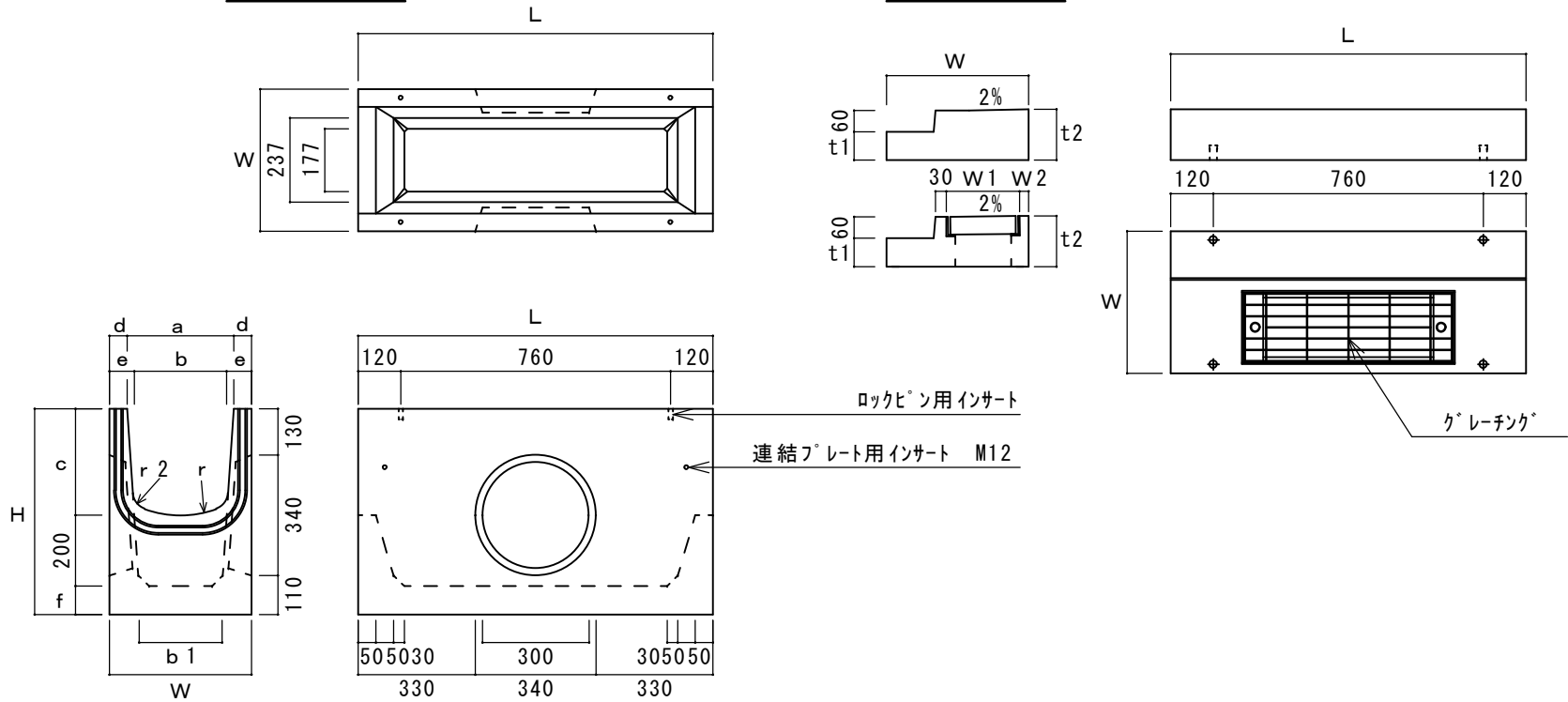

呼び名	寸法													参考重量 (kg)	呼び名	寸法						参考重量 (kg)	
	W	H	a	b	c	d	e	f	b1	r	r2	L	W			W1	W2	t1	t2	L			
柵本体	300*300	400	580	300	260	300	50	70	80	232	300	50	1000	255	柵ふた	300用	400	206.5	26	80	143	1000	83
	400*400	520	680	400	360	400	60	80	80	340	400	50	1000	341		400用	520	262.5	30	86	151	1000	112
	500*500	620	790	500	460	500	60	80	90	444	500	50	1000	415		500用	620	312.5	30	93	159	1000	139
日本工業規格認定工場 株式会社 大成コンクリート			製品名	マルチスリット側溝柵 S1C II型								設計条件	T-25縦断	作図日付	H150830	寸法単位	mm	工場長	IQC	設計	製図		
			呼び名									図面種別	承認図	図面番号		尺度	FREE						